

CONTAINER SCARRABILI

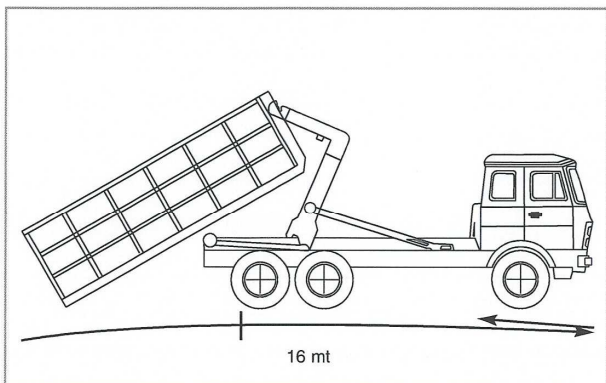

Sistema di carico.

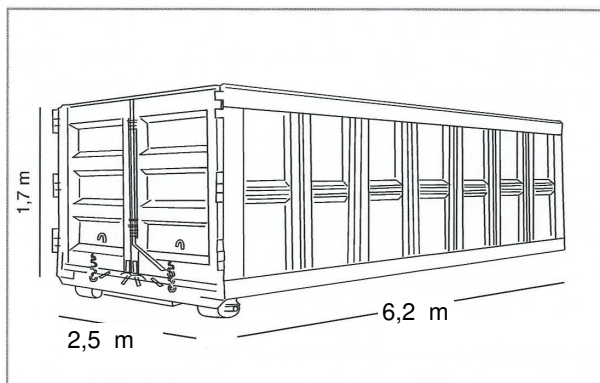

Container da mc 18 per il deposito di rifiuti misti non pericolosi con apertura posteriore a libro.

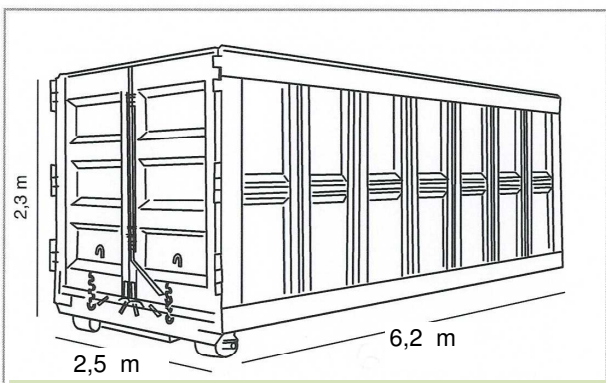

Container da mc 28 per il deposito di rifiuti misti non pericolosi con apertura posteriore a libro.

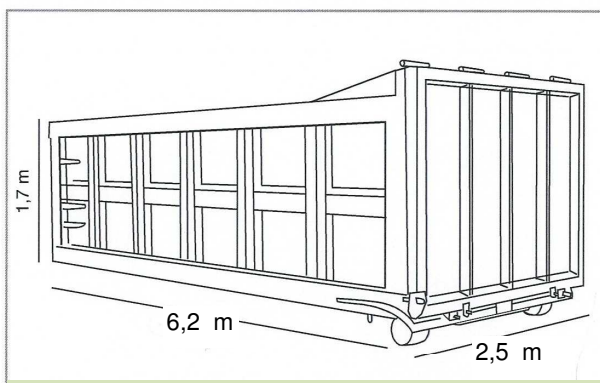

Container da mc 18 a tenuta, a cielo aperto, idoneo al deposito di fanghi. Apertura posteriore basculante.

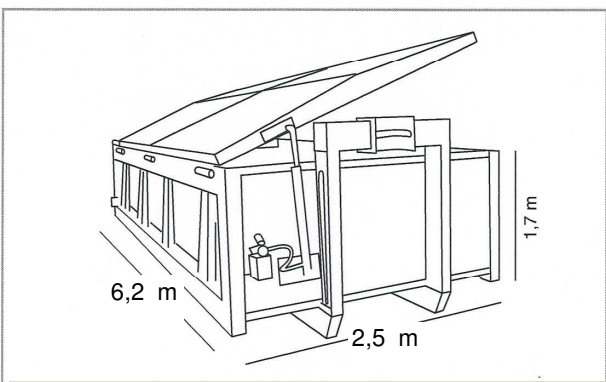

Container da mc 18 a tenuta, coperto, idoneo al deposito di fanghi. Apertura posteriore basculante.

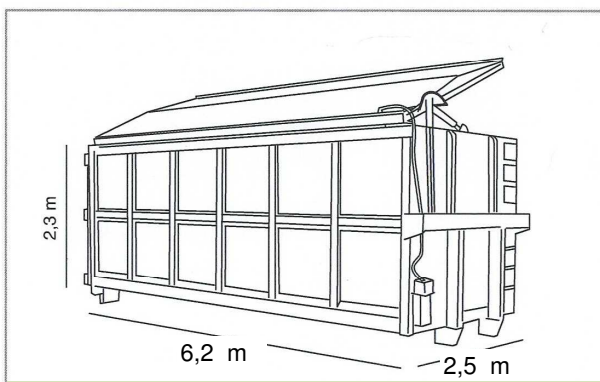

Container da mc 28 coperto per il deposito di rifiuti misti non pericolosi.



ESTRI SRL
 24050 SPIRANO (Bergamo) - Via Campo Romano n.2
 Tel. 035.877.268 (6 linee ric. automatica) - Fax 035.876.282
www.estri.it - e-mail: info@estri.it - P.E.C. : estri@pec.estri.it
 Codice Fiscale e Partita IVA 01628710160
 R.E.A. BG 224384 - Cap. Soc. € 100.000,00 i.v.



Consorzio Nazionale per la raccolta il recupero e il riciclaggio degli imballaggi di legno

CONTAINER SCARRABILI

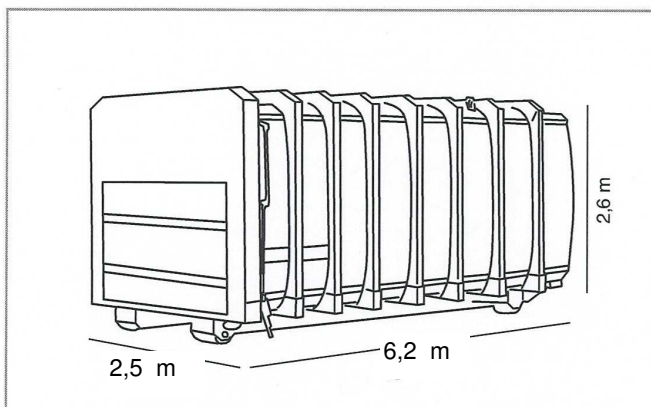

Container da mc 26 predisposto per essere accoppiato alla pressa stazionaria.

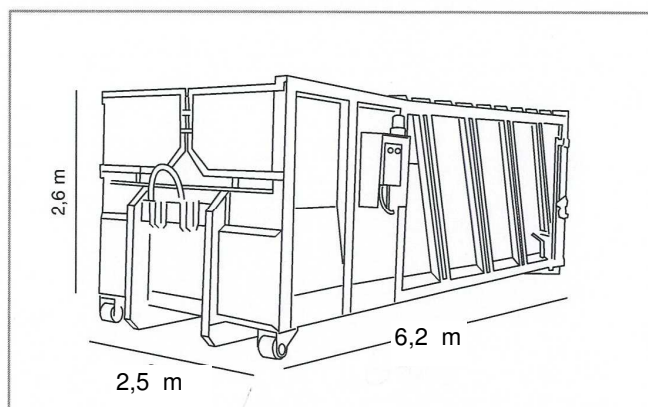

Press Container: container da mc22 predisposto con impianto di compattazione azionato elettricamente per la riduzione volumetrica dei rifiuti.

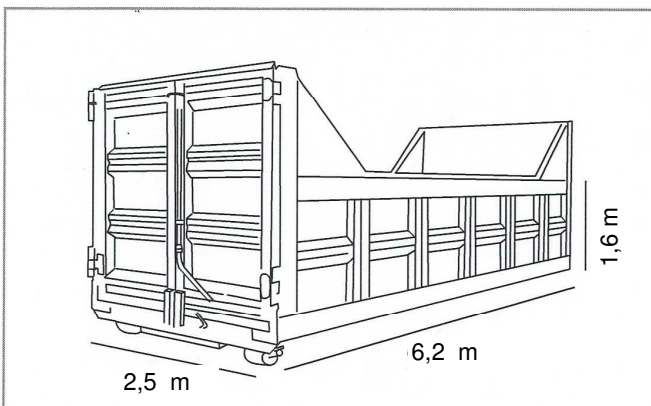

Container da mc 12, a cielo aperto, ideale per il deposito di macerie e materiali ad alto peso specifico.

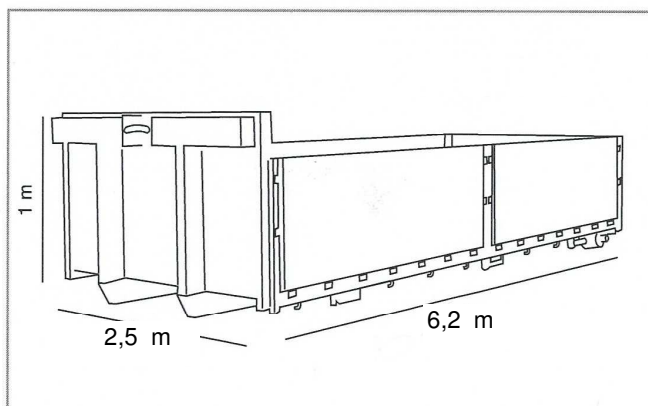

Pianale scarrabile con sponde ribaltabili idoneo per il caricamento di materiali su bancali e in fusti.

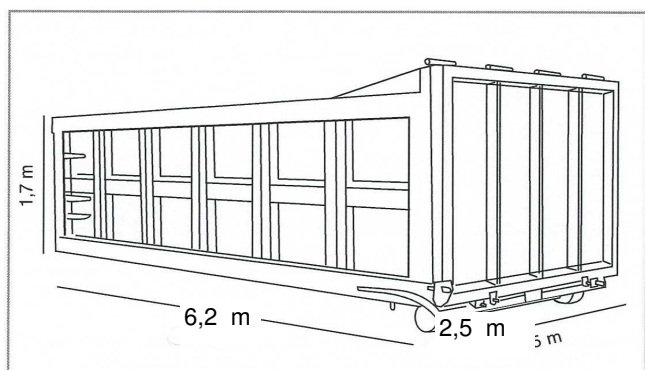

Container rinforzati con misure standard (18 e 28 mc), omologati presso la motorizzazione civile. Idoneo al trasporto di rifiuti pericolosi in regime ADR:

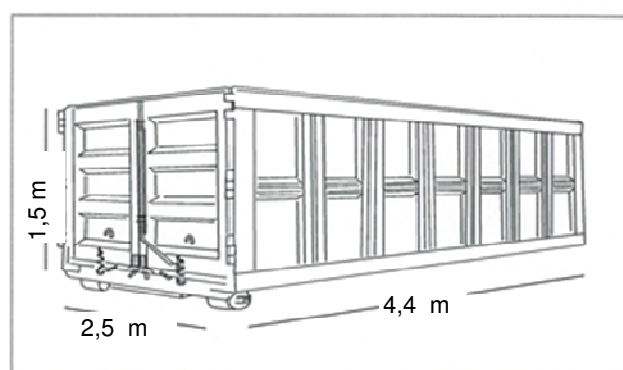

Container da 10 mc a cielo aperto per il deposito di rifiuti, macerie con apertura posteriore a libro.



ESTRI SRL

24050 SPIRANO (Bergamo) - Via Campo Romano n.2
 Tel. 035.877.268 (6 linee ric. automatica) - Fax 035.876.282
www.estri.it - e-mail: info@estri.it - P.E.C. : estri@pec.estri.it
 Codice Fiscale e Partita IVA 01628710160
 R.E.A. BG 224384 - Cap. Soc. € 100.000,00 i.v.



Consorzio Nazionale per la raccolta il recupero e il riciclaggio degli imballaggi di legno